

TB bond

セラミック砥石用高強度ボンド

ベアリング

センタレス研削

■製品/加エイメージ

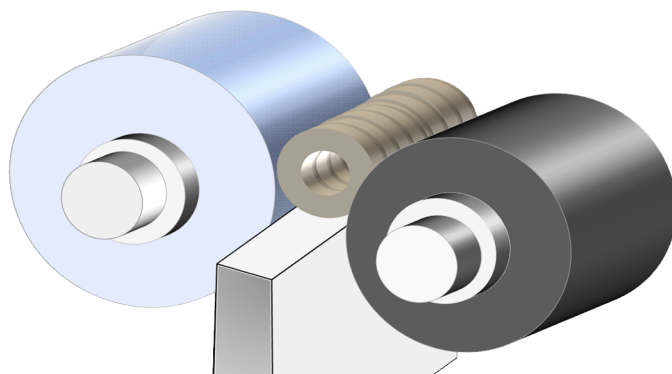
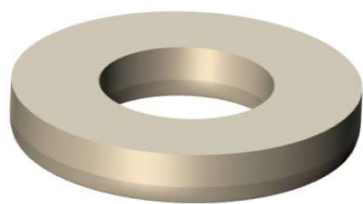

■砥石仕様

形状 / 寸法 / 周速	平型	610	×	405	×	305	45 m/s
現行品	アルミナ砥粒	80	K	---	V	---	---
ご提案品	ME	80	K	8	V	TB	---

■研削条件

研削盤 / 方式	センタレス研削	/	スルー
加工物 / 寸法	ベアリング	/	Φ55~100mm
被削材 / 硬度	鉄系焼入れ	/	---
取り代 / 面粗度	Φ0.2mm	/	Ra0.4μm
ドレス理由	真円度悪化(規格4~5μm)	/	---

■加工結果

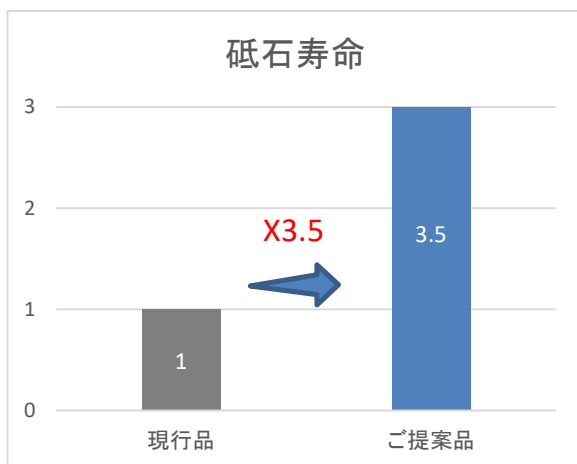

- ・真円度悪化を抑制
- ・砥石寿命3.5倍を達成
- ・4工程から3工程に短縮

管理No. 2020-006 -01

蓄積された技術と充実したサービス。100年を超える歴史は技術革新の歩み。